

INFORMACJA DLA MEDIÓW

Listopad 2021

Jasny i przyjazny – dawniej i dziś



Przed 65 laty od zegara kuchennego rozpoczęła się współpraca Maxa Billa i firmy Junghans. Teraz ten klasyk powrócił w swoim oryginalnym designie.

Technologia zegarka w jej najpiękniejszej formie – projektanci w firmie Junghans, zwani dawniej architektami czasu, dążą do realizacji tego przedsięwzięcia już od lat 20. XX wieku. Chcąc jeszcze bardziej rozwinąć swoje kompetencje w dziedzinie projektowania, to szwarcwaldzkie przedsiębiorstwo w 1956 roku skontaktowało się z artystą Bauhausu i projektantem produktów Maxem Billem, który – jak później pisał – miał „słabość do zegarów”. Bill przyjął propozycję współpracy „z wielką przyjemnością” i zaprojektował dla producenta zegarów i zegarków swój pierwszy czasomierz – zegar kuchenny. Od tamtej pory ten klasyczny zegar był równie poszukiwanym, co rzadkim obiektem kolekcjonerskim, teraz zaś firma Junghans prezentuje go na nowo – zachowując jego oryginalną barwę, kształt i materiał.

Nowa edycja szczegółowo naśladuje zegar kuchenny z 1956 roku, który Max Bill zaprojektował według szkicu swojego „idealnego zegara” wspólnie ze swoimi studentami w Wyższej Szkole Projektowania w Ulm. Tak jak całą twórczość tego artysty i projektanta produktów, zegar kuchenny charakteryzuje połączenie funkcjonalności i estetyki. Każdy element artysta zaaranżował z uwzględnieniem jego wartości użytkowej i zastosowania w codziennym życiu, co Max Bill później wyjaśnił w następujący sposób:

„To było oczywiste: musiał mieć liczby. Godziny na ścieżce minutowej – i minuty na minutniku. Dlaczego? Zegar kuchenny jest często jedynym zegarem ściennym w gospodarstwie domowym. Na nim dzieci uczą się odczytywać czas, poznają pierwsze liczby, kolejność godzin i dni. Powinien być jasny i przyjazny, jak ładne przybory kuchenne”.

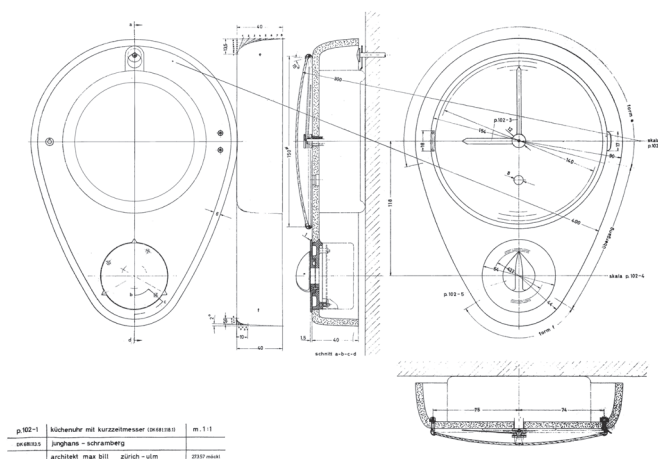

I nawet ponad sześćdziesiąt lat później jego wzornictwo nie straciło nic na estetyce i czytelności. Tak samo przyjaźnie, jak w roku 1956, wygląda również dziś jasnoniebieska szklowana ceramiczna obudowa zegara kuchennego, która jest z pietyzmem produkowana ręcznie w manufakturze majoliki w Badenii-Wirtembergii. Otoczona nią i obramowana chromowaną lunetą biała tarcza jest dzięki przejrzystemu designowi i zaprojektowanej przez Maxa Billa typografii wyjątkowo czytelna. Wskazówki precyzyjnie wskazują minuty oraz godziny i porządkują dzień zgodnie z zamysłem projektanta – zarówno dawniej, jak i dzisiaj.

W dolnej części zwężającej się ceramicznej obudowy mechaniczny minutnik odmierza czas gotowania i pieczenia w zakresie 60 minut. Upływ ustawionego czasu oznajmia ładny dźwięk dzwonka z lat pięćdziesiątych. Zegar kuchenny, który pierwotnie powstał w wersji mechanicznej i trochę później elektrycznej, jest współcześnie dostępny z mechanizmem kwarcowym lub sterowanym radiowo.

Nowa edycja zegara kuchennego to wyczekiwana kontynuacja jednego z najważniejszych rozdziałów wieloletniej współpracy firmy Junghans i Maxa Billa. Ta ikona designu powraca po 65 latach od swojego powstania – dziś równie jasna i przyjazna, co dawniej.

max bill Küchenuhr Wyposażenie



- Nr referencyjny:** 377/1100.00 mechanizm sterowany radiowo
362/1100.00 mechanizm kwarcowy
- Mechanizm:** mechanizm sterowany radiowo J761 (odbiór sygnału DCF77 dla Europy)
mechanizm kwarcowy J738
- Obudowa:** ceramika szkliona w kolorze jasnoniebieskim, chromowana luneta
- Wymiary:** szerokość: 180 mm w najszerszym miejscu
długość: 252 mm
głębokość: 56 mm
- Szkło:** wypukłe szkło mineralne
- Tarcza:** biała
mechaniczny minutnik (60 minut)
- Dostępne od:** Wiosna 2022